

SCHEMAS DE PARCOURS

Quelques schémas de formes de parcours sont indiqués ci-dessous. N'importe quel parcours peut être illustré de la même façon. (extraits de l'Annexe L des RCV)

Parcours simple au vent – sous le vent

Départ – 1 – 2 – 1 – 2 – Arrivée

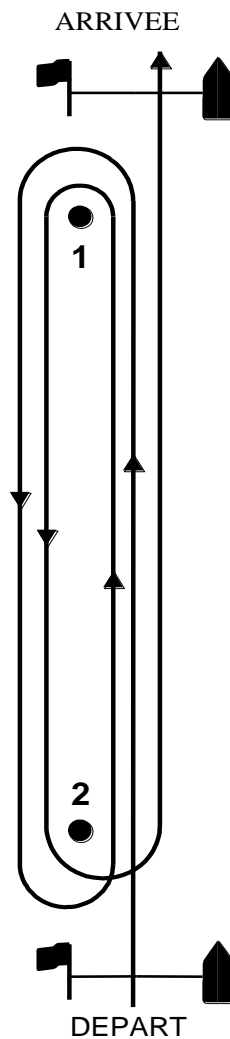

Les options pour ce parcours sont les suivantes

- (1) augmenter ou diminuer le nombre de tours,*
- (2) supprimer le dernier bord de près,*
- (3) utiliser une porte au lieu d'une marque sous le vent,*
- (4) utiliser une marque de dégagement à la marque au vent, et*
- (5) utiliser les marques sous le vent et au vent comme marques de départ et d'arrivée.*

Parcours triangle au vent – sous le vent

Départ – 1 – 2 – 3 – 1 – 3 – Arrivée

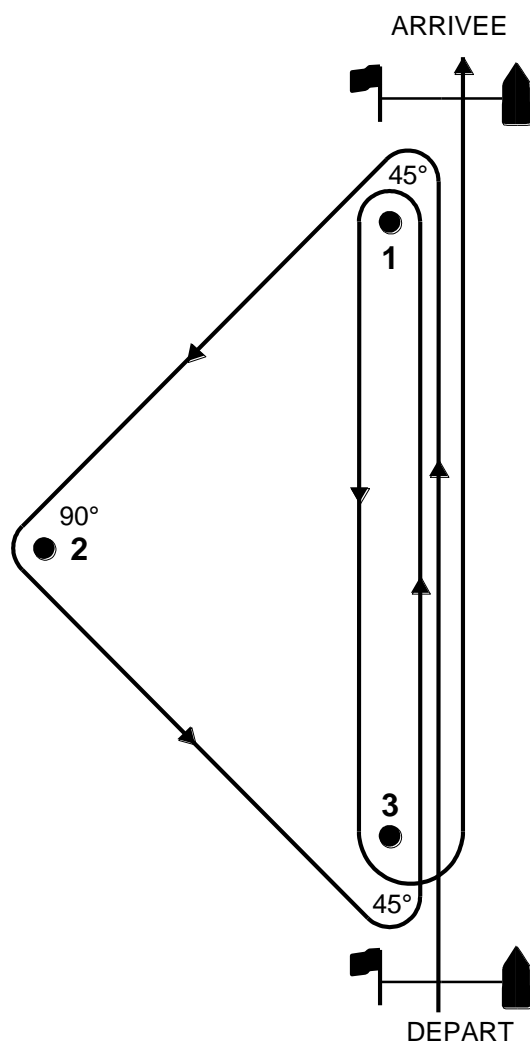

Les options pour ce parcours sont les suivantes

(1) augmenter ou diminuer le nombre de tours,

(2) supprimer le dernier bord de près,

(3) varier les angles intérieurs du triangle ($45^\circ-90^\circ-45^\circ$ et $60^\circ-60^\circ-60^\circ$ sont courants),

(4) utiliser une porte au lieu d'une marque sous le vent pour les bords de vent arrière (mais pas pour les largues),

(5) utiliser une marque de dégagement au début des bords de vent arrière (mais pas pour les largues), et

(6) utiliser les marques sous le vent et au vent comme marques de départ et d'arrivée.

Assurez-vous de spécifier l'angle intérieur à chaque marque.

Parcours en trapèze

Départ – 1 – 2 – 3 – 2 – 3 – Arrivée

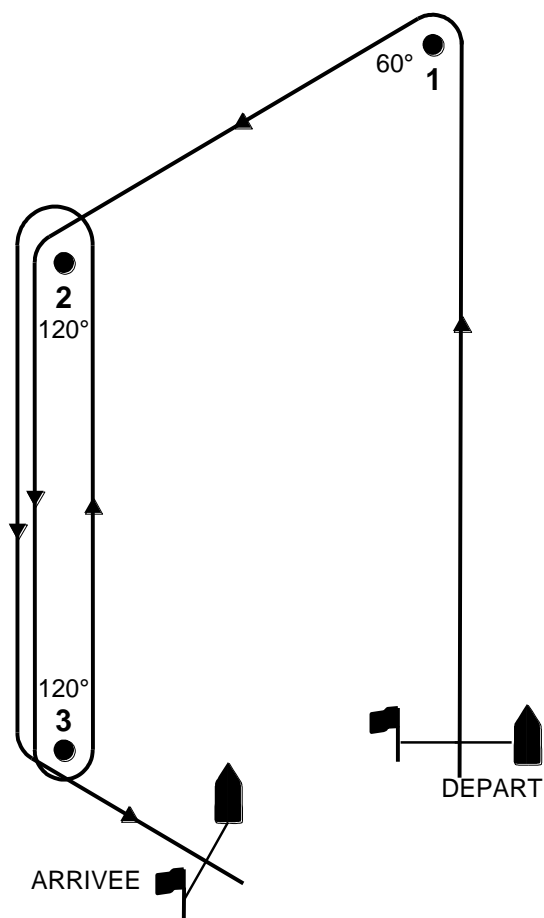

Départ – 1 – 4 – 1 – 2 – 3 – Arrivée

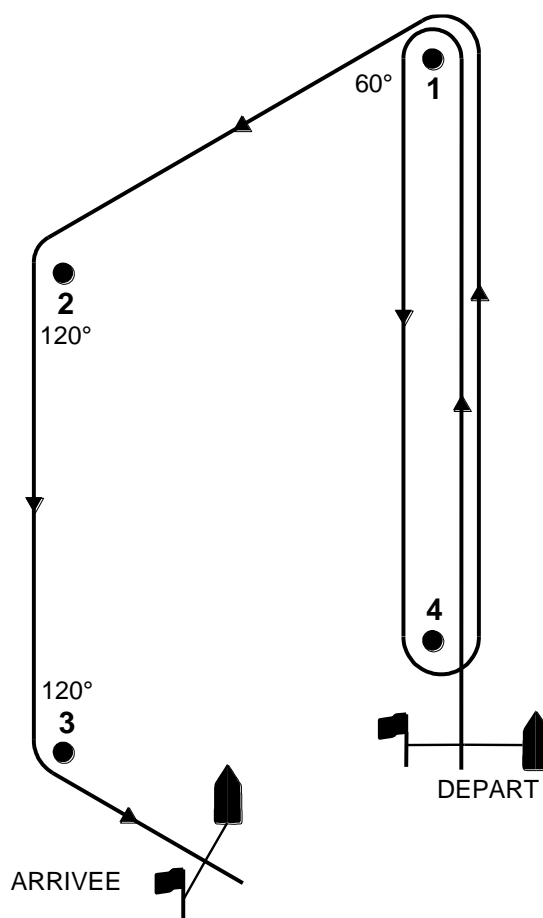

Les options pour ce parcours sont les suivantes

(1) ajouter des bords supplémentaires,

(2) utiliser des portes à la place des marques sous le vent pour les bords de vent arrière (mais pas pour les largues),

(3) varier l'angle intérieur des bords de largue,

(4) utiliser une marque de dégagement au début des bords de vent arrière (mais pas pour les largues), et

(5) placer les bateaux d'arrivée au vent plutôt que sur un largue.

Assurez-vous de spécifier l'angle intérieur de chaque bord de largue. Il est recommandé d'avoir une marque 4 différente de la marque de départ.